



Notice de pose



Sommaire

Informations générales

Outillage recommandé1
 Garantie, sécurité1
 Composition du colis2

Instructions de pose

Montage2-6
 Réglage des fins de course6
 Raccordements7

Sorties de tringles

.....8

Démontage

.....8

Attention : les branchements et réglages des coffrets de commande font l'objet de notices séparées fournies avec ces coffrets

Outillage recommandé

2 personnes sont nécessaires pour le montage

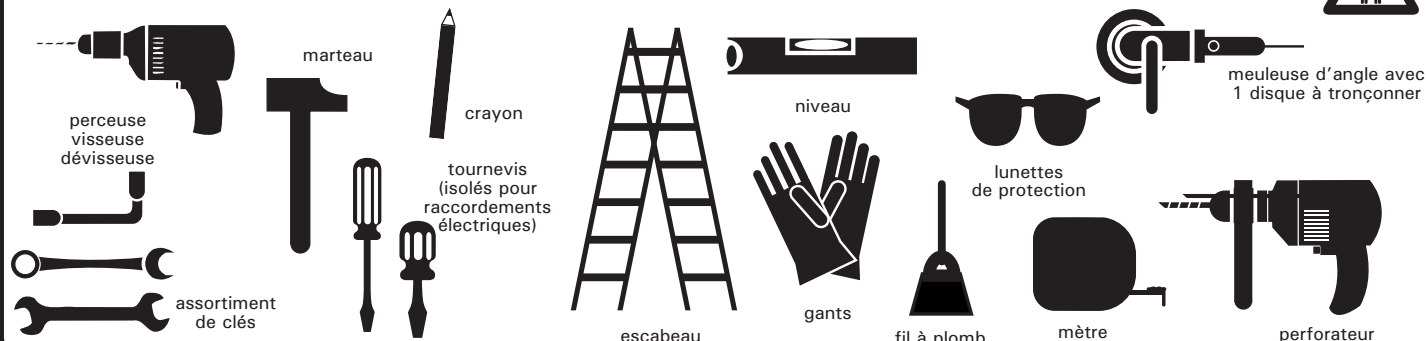

Cette notice s'adresse à des professionnels de la fermeture assurant l'installation, la maintenance ou le démontage de la porte de garage. Nos produits sont livrés sans visserie de fixation au gros oeuvre : utiliser des éléments de fixation dimensionnés et adaptés au support recevant notre produit.

Garantie, sécurité

La bonne pose de ce matériel "dans les règles de l'art" est la meilleure garantie pour une utilisation optimale et une longévité accrue. Nous vous recommandons donc de suivre les indications que contient ce manuel et d'observer les règles de sécurité les plus élémentaires lors des différentes opérations de montage.

Le respect des normes européennes EN 13241-1 implique une installation en tous points conforme à ce qui est écrit dans cette notice. **Les raccordements électriques doivent être effectués en conformité avec la norme NFC 15-100.**

Toujours couper l'alimentation pour toute manipulation électrique : raccordements, changements ou débrogage de la carte...



Attention : Lire attentivement cette notice avant d'utiliser votre matériel. Conserver ce document pour toute intervention ultérieure. Transmettre cette notice au client final. Conformément aux normes en vigueur, cette porte de garage doit être étiquetée CE

I AVANT DE DÉBUTER LA POSE :

Vérifier que la porte correspond bien aux dimensions de la baie, s'assurer du libre passage du coffre en largeur si pose entre murs, vérifier les niveaux, aplombs, largeurs et hauteurs.

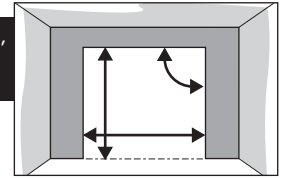

Composition du colis :

- Caisson (avec 3 bloqueurs auto)
 - Coulisses
 - Tringle oscillante
 - Tablier (monté dans le caisson si LBmaxi 2500 x HBmaxi 2000)
 - Notices
- Boite accessoires :
 - 1 coffret de commande + 2 émetteurs
 - + 1 bouton poussoir (si coffret Préférence) - 2 carrés de mousse
 - OU 1 inverseur et 1 boîte à clés
 - 2 pattes de renfort caisson
 - 1 sortie de tringle oscillante

II MONTAGE



Si porte avec une sortie de secours traversant le mur :
Repérer, tracer et percer le trou de passage de la sortie de tringle oscillante avant de fixer la porte au mur.



Autre sortie de secours, voir page 8.

Repérer le côté de la manœuvre (droite ou gauche vu de l'intérieur)

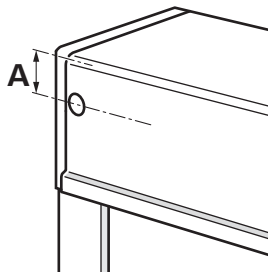

Tenir compte de la cote **A** pour le perçage de la sortie de manœuvre.

Caisson	cote A
250	83
300	108

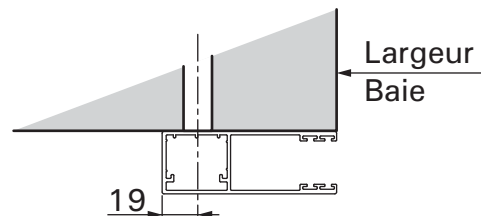
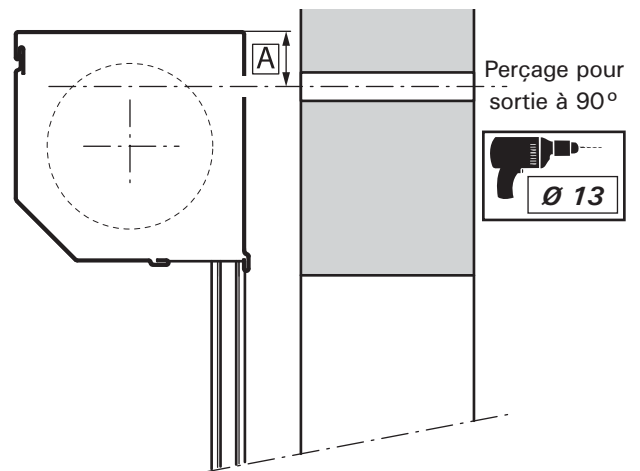

1 - Insérer les coulisses dans le caisson

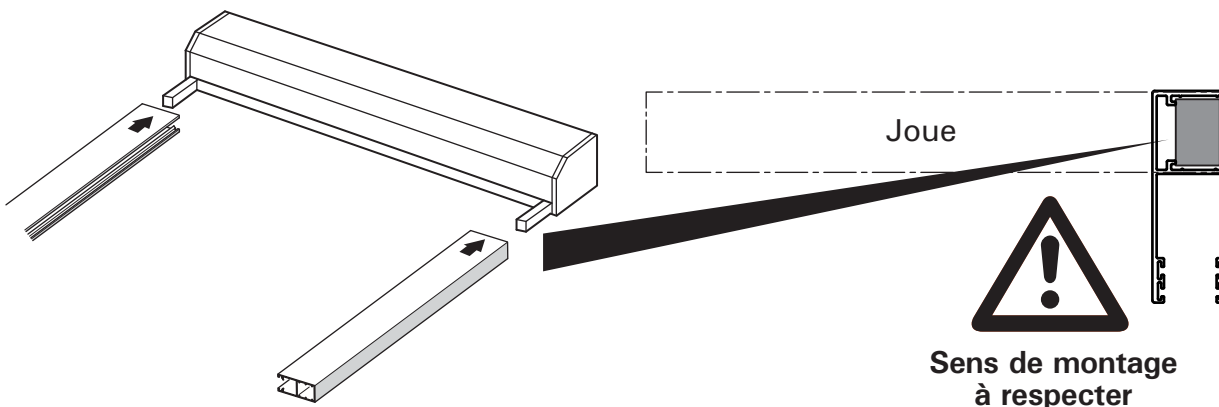

2 - Présenter et fixer la porte de garage dans la baie

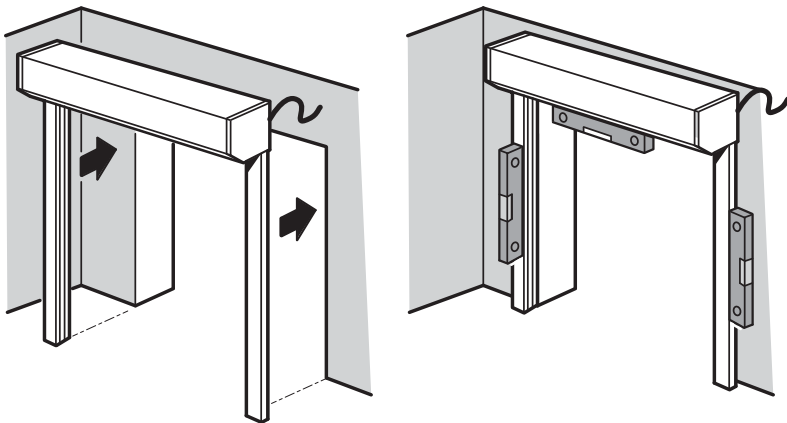

Si le linteau est irrégulier ou bombé, caler derrière les coulisses (cales non fournies)
Les coulisses doivent impérativement être parallèles afin d'assurer un bon fonctionnement.

Positionner la porte dans la baie et la maintenir avec des serre-joints.
Contrôler les niveaux, aplomb et parallélisme : $A = A'$ et $B = B'$

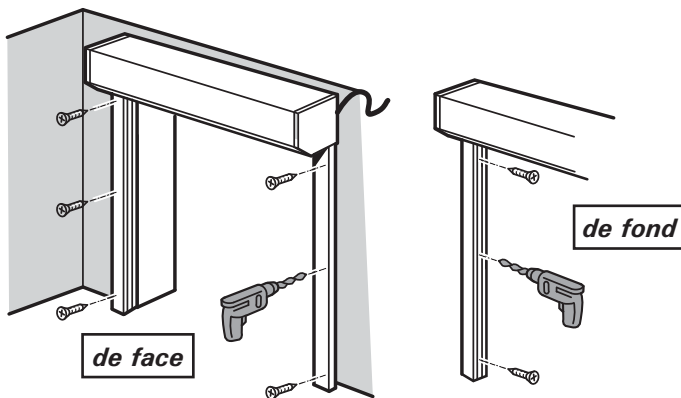
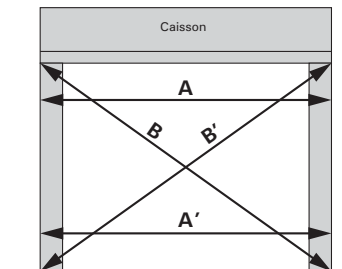

Fixer les coulisses

vis Ø 5mm - Ø de tête maxi 9mm - long. mini 30mm (non fournies)

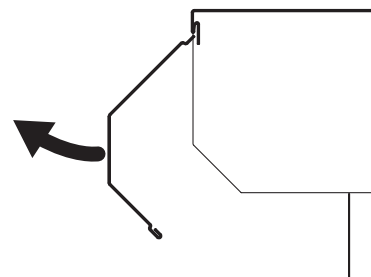

Retirer la face avant du caisson



Branchements

exemple de raccordement

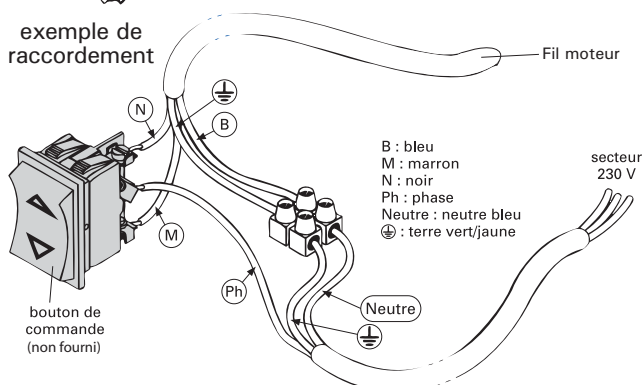

- Avec coffrets de commande **Préférence** et **Découverte** : pour la pose du tablier dans le caisson et le réglage des fins de courses, nous préconisons de raccorder provisoirement un inverseur maintenu (non fourni) au moteur.
- **Fonctionnement maintenu par inverseur** : voir câblage de l'inverseur page 7.



Ce branchement n'est pas nécessaire avec le coffret *Sérénité*, une fonction «pas à pas» étant intégrée (voir notice de réglage)

3 - Fixation du caisson

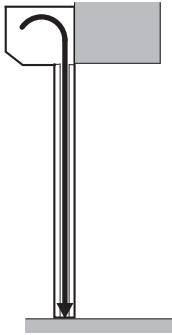

Si le tablier est livré monté dans le caisson (LB maxi 2500 et HB maxi 2000) faire descendre le tablier dans les coulisses jusqu'en bas.

⚠ Les fins de course ne sont pas réglés. Voir réglage fins de course page 6.

En fonction du comportement du caisson (affaissement en grande largeur), assurer la fixation de celui-ci à la maçonnerie avec des vis et rondelles adéquates selon les croquis ci-dessous.

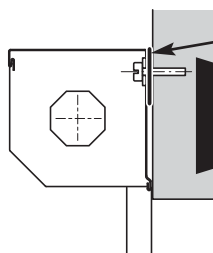
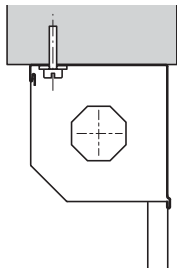

Patte de renfort caisson
Fixer par vis Ø6 long. mini 30mm (non fournies)

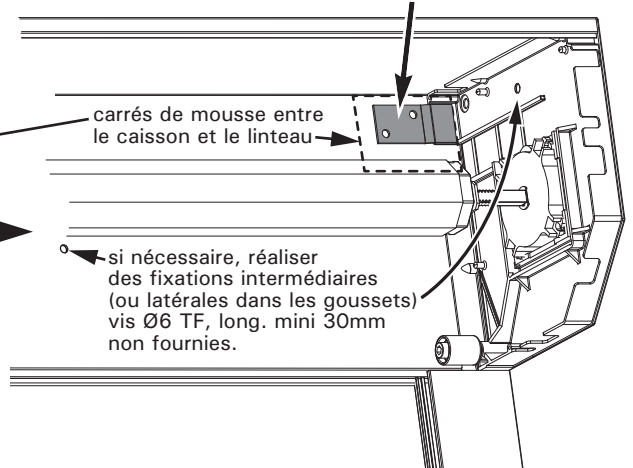

carrés de mousse entre le caisson et le linteau

si nécessaire, réaliser des fixations intermédiaires (ou latérales dans les goussets) vis Ø6 TF, long. mini 30mm non fournies.

4 - Montage du tablier

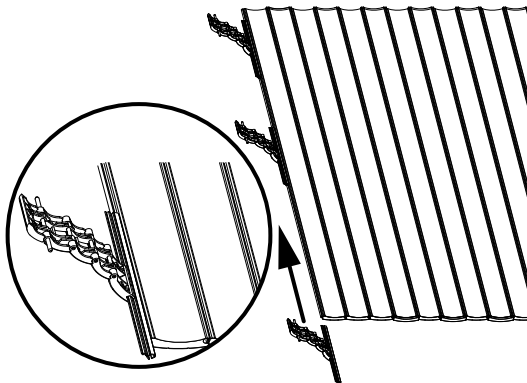

Glisser les bloqueurs auto sur la 1ere lame du tablier.



Sangles

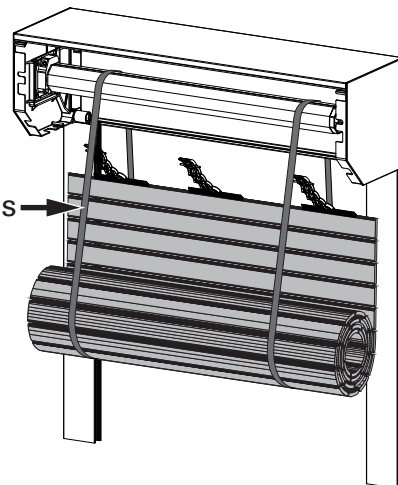

Nouer des sangles (non fournies) autour de l'axe. Glisser le tablier dans les sangles.

Positionner les bagues sur l'arbre.

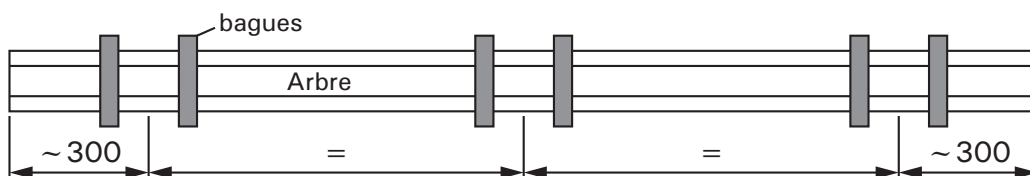

Arbre octo de 60 ou 70 avec bagues

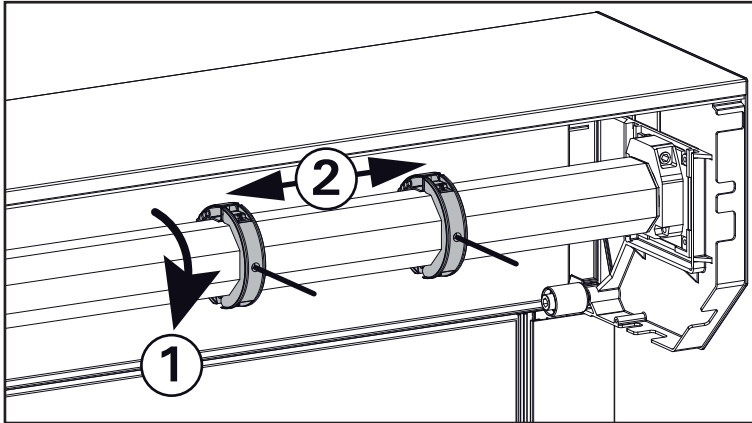

- 1 - Faire tourner l'arbre électriquement pour amener les vis de fixation des bagues face à vous.
- 2 - Écarter les bagues

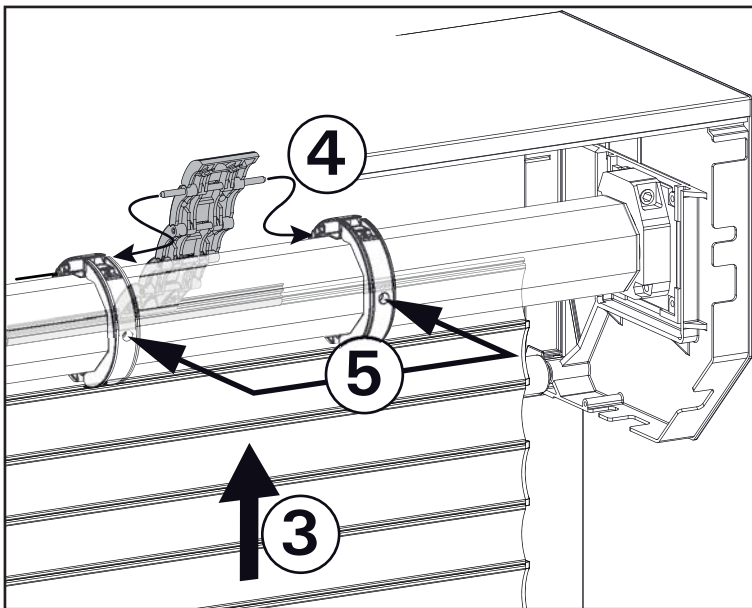

- 3 - Tirer le tablier vers le haut en le déroulant
- 4 - Insérer les bagues dans les axes des bloqueurs
- 5 - Serrer les bagues - **SANS FORCER**



Utiliser uniquement les vis fournies afin de ne pas endommager le moteur.

Arbre octo de 70 sans bagues

Vis Ø4.2 x13 à bout plat fournies



Utiliser uniquement les vis fournies afin de ne pas endommager le moteur.

Face avec 6 trous réperés

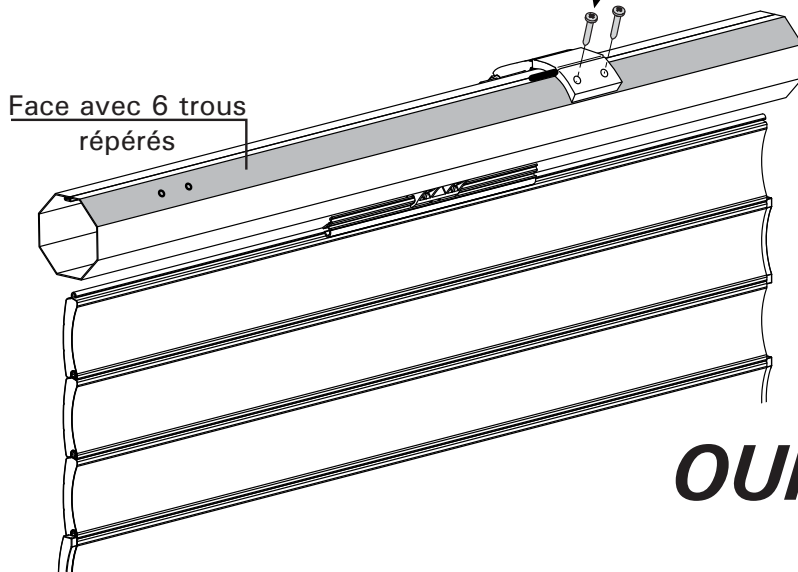

- Faire tourner l'arbre électriquement pour amener les vis de fixation des bloqueurs face à vous.
- Tirer le tablier vers le haut en le déroulant
- Fixer les bloqueurs.

OUI

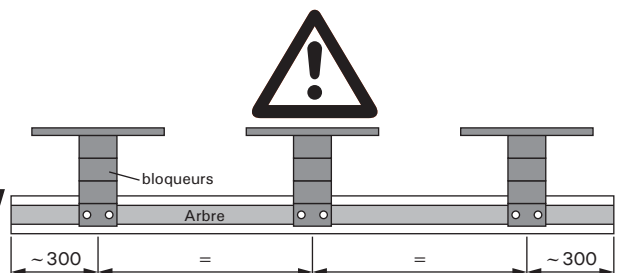

NON!

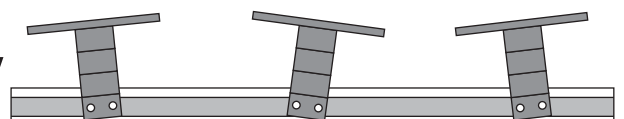

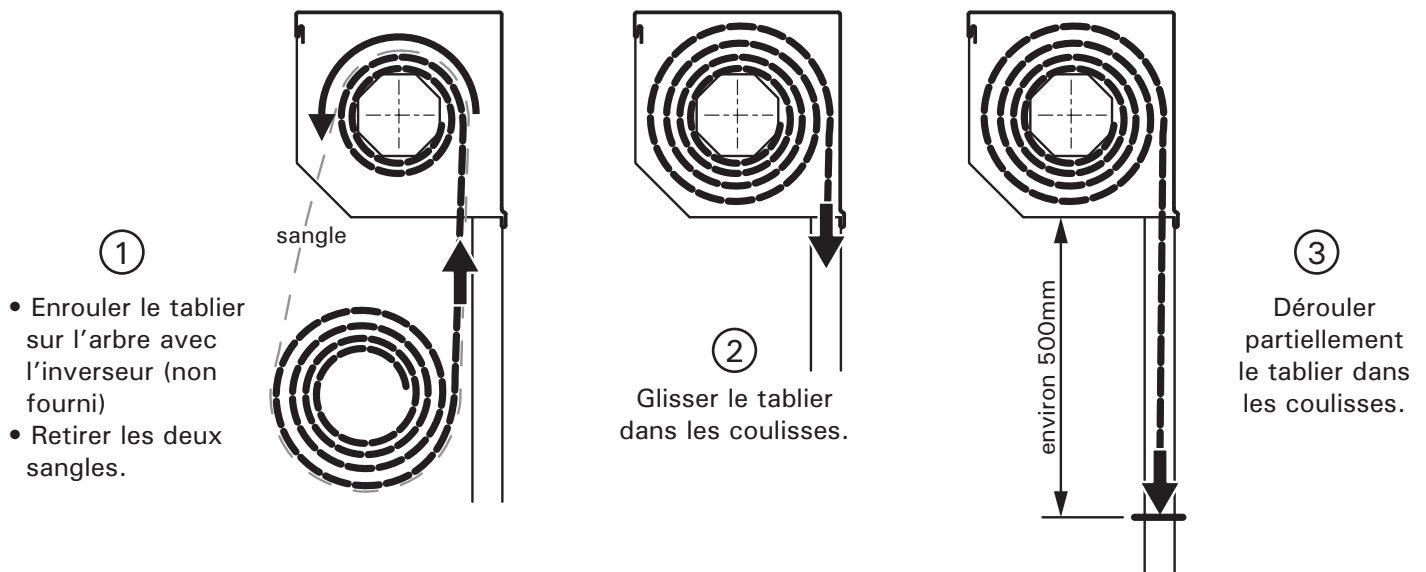

III RÉGLAGE DES FINS DE COURSE

Si fonctionnement semi-automatique : à réaliser conformément aux recommandations de l'étape 3 page 3 : câblage provisoire du moteur sur un inverseur maintenu (non fourni).

Ne raccorder le moteur au coffret de commande qu'une fois le réglage effectué.

- Enlever le capot de protection jaune situé sur la tête du moteur.
- S'assurer que les 2 boutons poussoirs sont enclenchés et vérifier que :
 - la touche montée de l'inverseur déclenche l'enroulement
 - la touche descente déclenche le déroulement ; si ce n'est pas le cas, intervertir les fils marron et noir dans l'inverseur.
- Pour les 3 étapes ci-dessous, se servir des croquis ci-contre pour déterminer quel bouton (blanc ou jaune) déverrouiller en fonction du sens d'enroulement.

A - à l'aide de l'inverseur, ajuster la porte à la position basse désirée. Cette position obtenue, remettre l'inverseur en position d'arrêt et déverrouiller le bouton poussoir de réglage en pressant celui-ci.

B - à l'aide de l'inverseur, ajuster la porte à la position haute désirée. Cette position obtenue, remettre l'inverseur en position d'arrêt et déverrouiller le bouton poussoir de réglage en pressant celui-ci.

C - vérifier les positions d'arrêt avec l'inverseur.

Nota : si vous n'avez pas accès aux boutons poussoir du moteur, celui-ci vous est livré avec deux tirettes qui permettent de manipuler les boutons poussoirs par l'autre côté de la tête moteur.

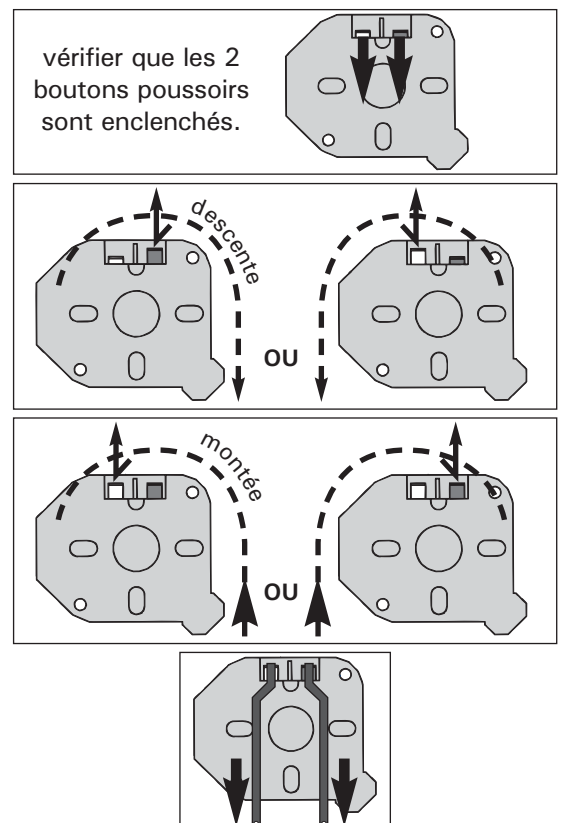

- Remonter la face avant du caisson.
 - Fixer le bouton poussoir, etc...
 - Fixer la cellule (si fonctionnement par impulsion en zone publique)
- Voir additif si cellule réflex.

Oter le film de protection du coffre.

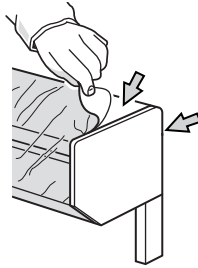

IV RACCORDEMENT DE L'INVERSEUR / BOITE À CLÉS (fonctionnement Maintenu filaire)

Fonctionnement en mode maintenu :

aucune commande manuelle autre que celle nécessitant une action maintenue ne doit être installée et/ou utilisée

Branchement sur un inverseur maintenu :

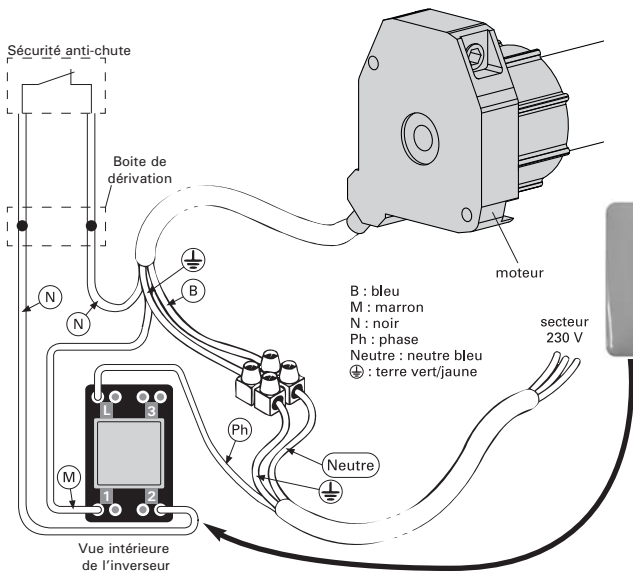

Branchement avec un inverseur maintenu et une boîte à clés :
(pour une ouverture extérieure par exemple).

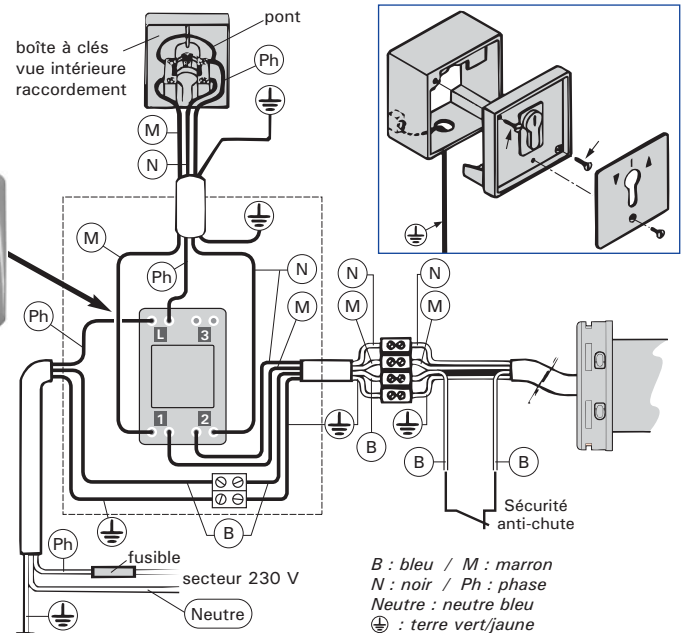

⚠ Ne jamais câbler deux ou plusieurs moteurs sur le même inverseur unipolaire ou boîte à clés. Ne pas câbler 2 inverseurs sur un moteur.

V FONCTIONNEMENT MAINTENU RADIO (avec le coffret de commande Découverte)

i La notice de réglage est fournie avec le coffret

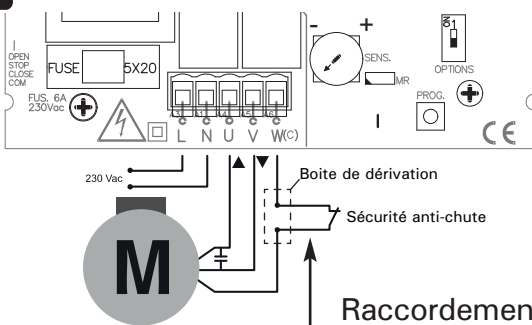

⚠ Conformément aux normes EN 13241-1 et EN 12453-1 concernant les dispositifs de commande à pression maintenue: «la personne actionnant la porte doit avoir une vue directe sur la porte, être à proximité de la porte (5 mètres maximum) durant le mouvement du tablier et ne doit pas se trouver elle-même dans une position dangereuse»
Tout réglage de la portée radio sortant de ces recommandations engage l'installateur en termes de responsabilité en cas d'accident matériel ou corporel.

VI FONCTIONNEMENT PAR IMPULSION

i La notice de réglage est fournie avec le coffret de commande choisi.

Pour le raccordement du parachute, se référer à cette notice)

VII SORTIES DE TRINGLES

- Manœuvre de secours à travers un mur (manivelle décrochable) :

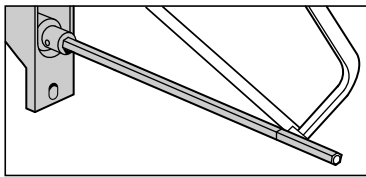

Ajuster la longueur de la tige de la genouillère de manière à ce qu'elle traverse la tête moteur.

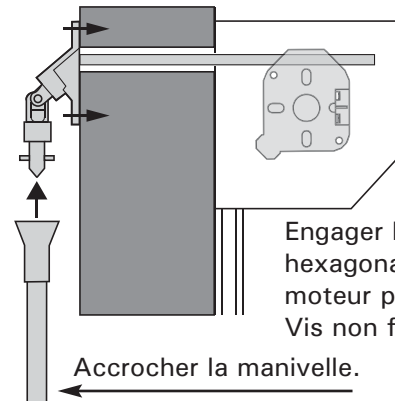
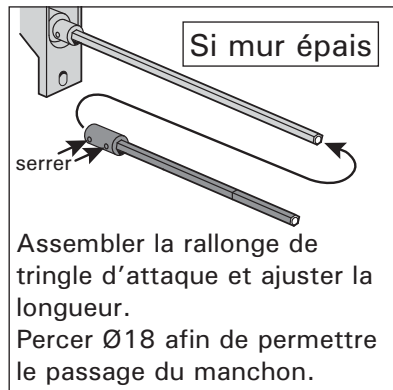

- Manœuvre de secours sur caisson (manivelle décrochable) :

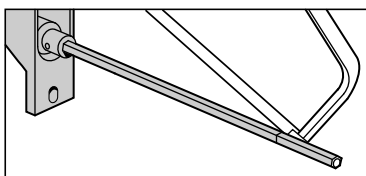

Ajuster la longueur de la tige de la genouillère de manière à ce qu'elle traverse la tête moteur.

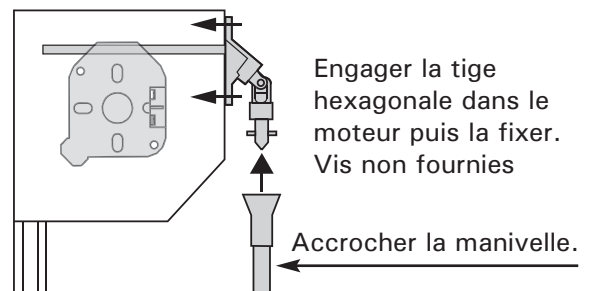

- Serrure sur caisson :

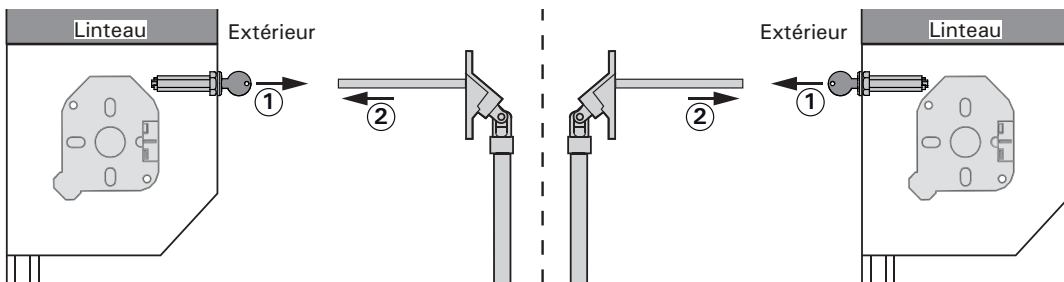

- 1 - Tourner la clé et retirer la serrure.
- 2 - Engager la tige hexagonale dans le fourreau et le moteur.

- Serrure murale :

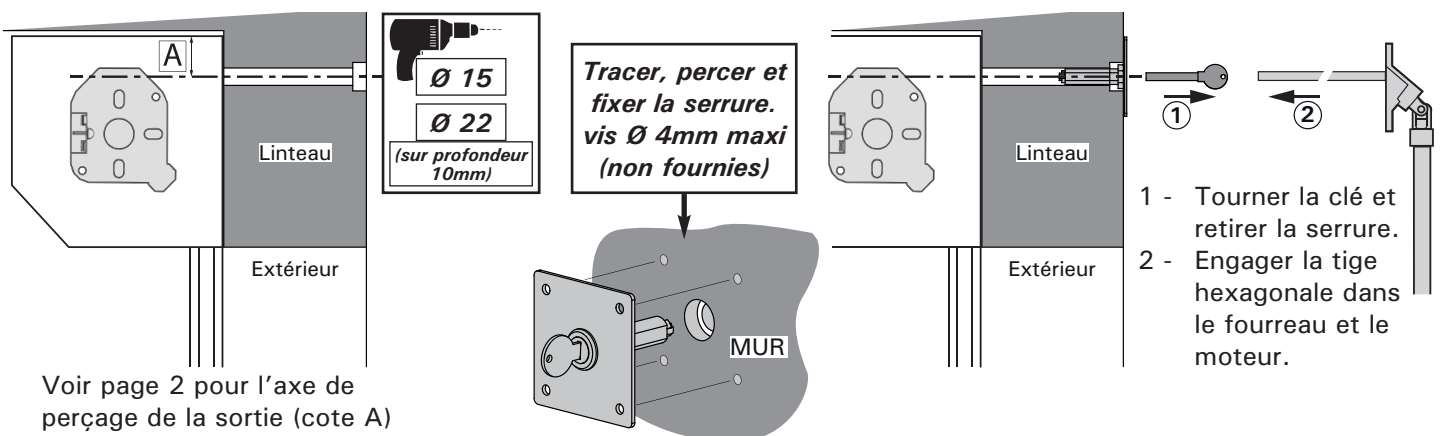

- 1 - Tourner la clé et retirer la serrure.
- 2 - Engager la tige hexagonale dans le fourreau et le moteur.

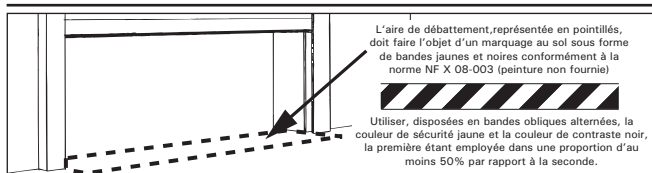

Si l'option seuil continu a été choisie, effectuer un marquage au sol sur toute la longueur du rail pour prévenir tout risque de trébuchement

Démontage

Procéder à l'envers des opérations de montage. Prendre toutes les précautions nécessaire face au risque de chute des éléments suspendus lors du démontage de ceux-ci.